

10. 精密线性模组尺寸说明

10-1 不含护盖

KK40

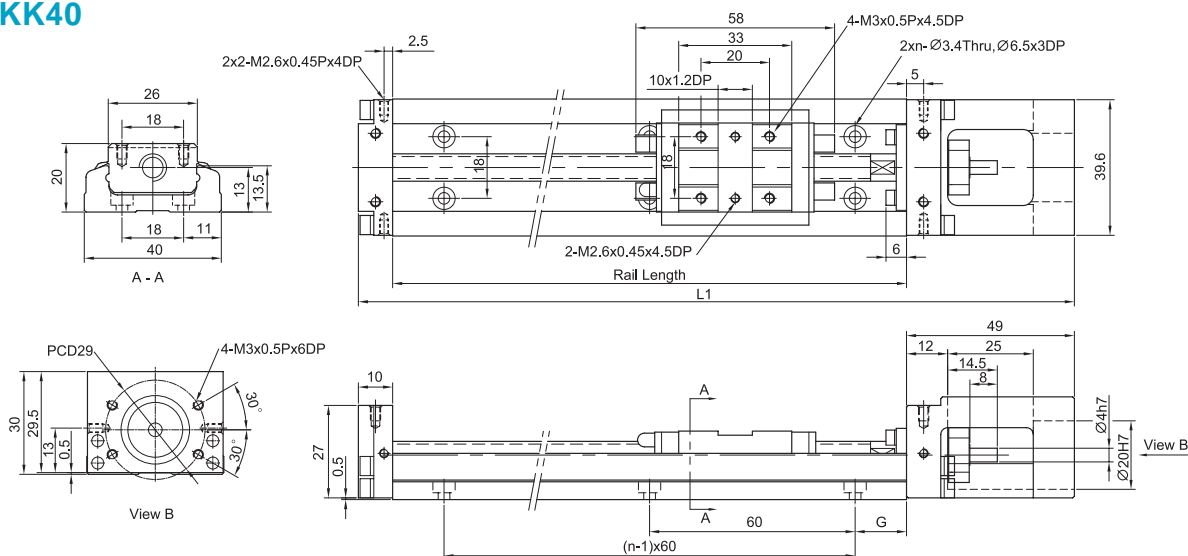

轨道长度 (mm)	全长 (mm)	最大行程 (mm)		G (mm)	n (mm)	重量 (kg)	
		A1 滑座	A2 滑座			A1 滑座	A2 滑座
100	159	36	-	20	2	0.48	-
150	209	86	34	15	3	0.6	0.67
200	259	136	84	40	3	0.72	0.79

KK50

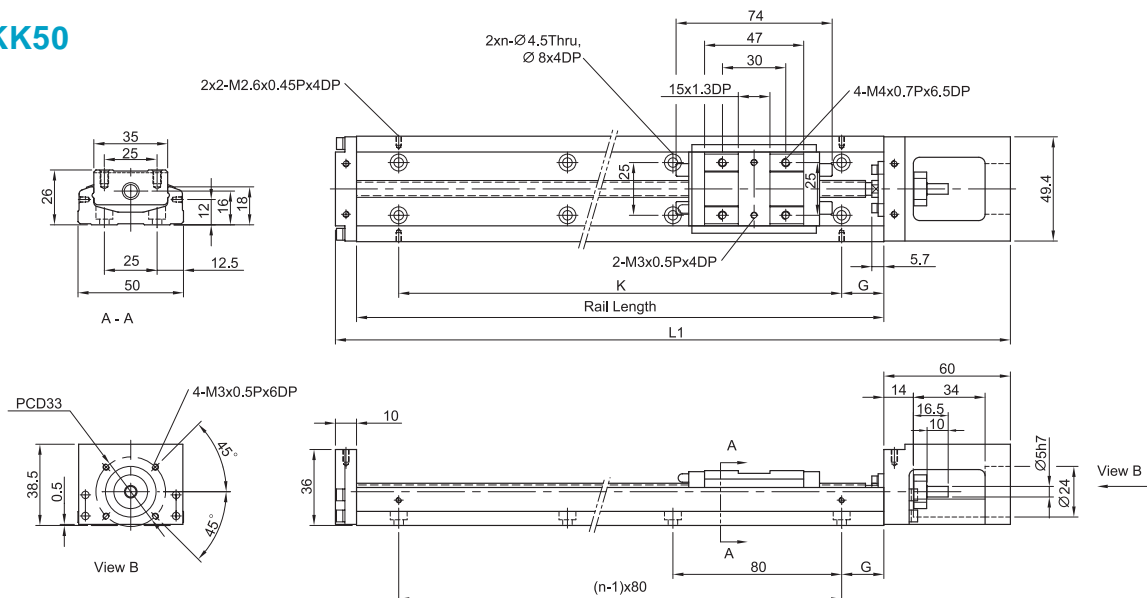

轨道长度 (mm)	全长 (mm)	最大行程 (mm)		G (mm)	m (mm)	n	重量 (kg)	
		A1 滑座	A2 滑座				A1 滑座	A2 滑座
150	220	70	-	35	80	2	1	-
200	270	120	55	20	160	3	1.2	1.4
250	320	170	105	45	160	3	1.4	1.6
300	370	220	155	30	240	4	1.6	1.8